

BIKE YOKES

English 01 - 24
Deutsch 25 - 48

MANUAL REVIVE 272

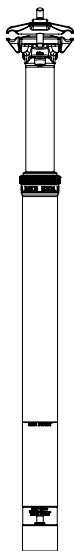

READ THESE INSTRUCTIONS BEFORE USE!



REGISTER FOR MORE BENEFITS



**DIGITAL MANUAL
ON & OFF THE TRAIL**

ASSEMBLY VIDEOS

TIPPS & TRICKS

SERVICE

FAQ

... & MORE

WARRANTY	5
BEFORE INSTALLATION	6
INSTALLATION	
Remote lever	7-8
Connecting cable	9-10
Inner cable adjusting	11
Minimum insertion depth	12
Shortening lower tube	13
Inserting seatpost	14
Saddle installation	15
USING YOUR SEATPOST	
BEFORE FIRST RIDE	16
Drop and extend	17
Return speed	18-19
SERVICE	
Maintenance instructions	20
Maintenance plan	21
FAQ	22-23
TROUBLESHOOTING*	24

*service app

Thank you for choosing a BikeYoke dropper seatpost.

To ensure maximum and enduring performance with your REVIVE 272, **please read and follow this manual carefully and keep it for future reference.**

If you purchased your seatpost separately, you will find instructions on how to install it. Please note that your REVIVE 272 requires regular maintenance and care - see the corresponding chapter in this manual.

You can also find many important and useful tips in our service app or on www.bikeyoke.com.

Happy trails
Your BikeYoke team

The warranty only applies to the original owner and cannot be transferred. Proof of purchase is required to validate warranty eligibility. Normal wear and tear, routine maintenance, improper installation, and improper use are not covered by the warranty.

The warranty is void if the seatpost is modified in any way. BikeYoke will not be responsible for any incidental or individual costs incurred by the warranty service provider, not covered by the warranty. The warranty covers only the repair or replacement of the defective part and is the sole remedy of the warranty. The user assumes all risk of any personal injury or property damage, including any damage to the seatpost, and any other losses, if the seatpost is modified or used improperly at any time. This warranty gives the consumer specific legal rights and those rights vary from state to state. This warranty does not affect the statutory rights of the consumer.

The REVIVE 272 uses internal cable routing and is designed to only work with bicycle frames with internal cable routing.



ATTENTION: DO NOT DRILL OR MODIFY YOUR FRAME IN ANY WAY. Doing so will void the warranty of REVIVE 272 and in most cases void the warranty of your bicycle.



DANGER: Any modification to your frame may cause the frame to fail, which could lead to injury or death.

If you are unsure if your REVIVE 272 is compatible with your frame, contact your frame manufacturer or BikeYoke directly. You can find all contact informations on our website www.bikeyoke.com.

BEFORE INSTALLATION



WARNING: You must ensure that your frame is designed to fit your REVIVE 272. Incorrect fit may result in slippage, faulty performance, injury or death, and may void your warranty.



CAUTION: BikeYoke does not recommend modifying or altering your frame in any way. Doing so may void your frame or bicycle's warranty and may result in frame failure which could lead to injury or death.



Ensure your seat tube is clean and free of debris, and the inside of the seat tube is smooth and free of any objects that may interfere with the seatpost!



Apply a heavy suitable grease to the lower tube of the post to prevent galvanic corrosion inside the frame. Friction paste should only be used if the post cannot be clamped properly.

Don't use any abrasive paste, that could damage the post's coating.

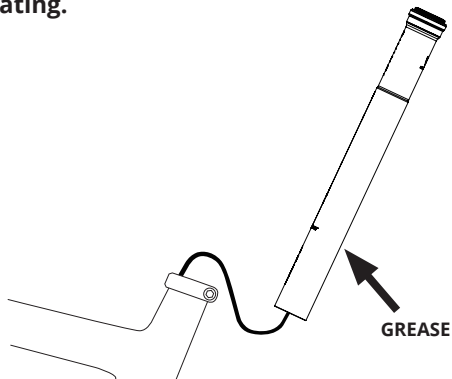

STEP 1: INSTALLING REMOTE LEVER (2X)

1. Loosen and remove the clamping bolt on the 2X remote with a 3 mm Allen key. Open the hinged clamp, install the lever in the desired position and tighten the bolt.

Maximum torque: 1,5 Nm

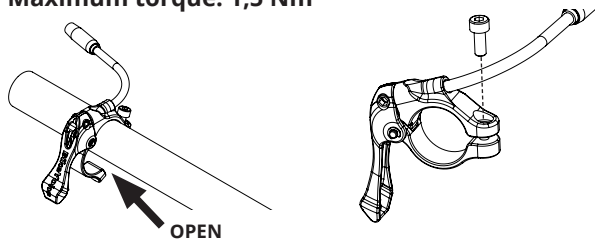

2. The **2X remote** can be installed on either the right or left side of the handlebar.

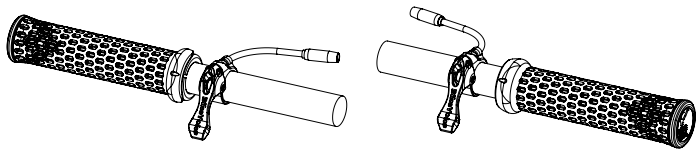

3. Install the supplied elbow noodle with integrated barrel adjuster into the 2X remote.

General information:

Actuating the post requires a **moving cable housing (!)**.

Do not fix the housing inside your frame and ensure the cable housing can move freely up to 5 mm towards the post.

We recommend some extra cable slack underneath the post / inside the frame to compensate for the movement (see page 10).

INSTALLATION

STEP 1: INSTALLING REMOTE LEVER (TRIGGY)

Triggy remote can be installed with a stand alone clamp on your handlebar, or an adapter directly on your brake. Use a maximum torque of 1,5 Nm on the pinch bolt on the BikeYoke splits clamp. Triggy remotes can only be installed on the left side of the handlebar.

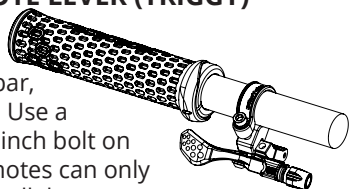

I-Spec adapter installation scheme parts

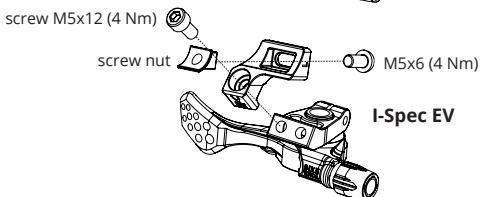
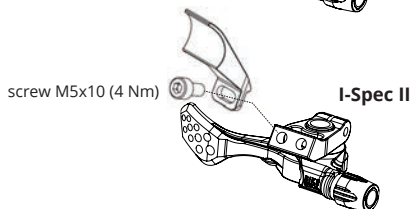
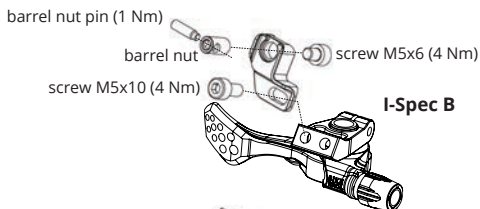

STEP 2: CONNECTING CABLE TO SEATPOST

NOTE: Don't manually actuate the post without connector nut #2, plunger #3 and spring #7 in place!

1. Feed the cable housing (#5) through your frame.
2. Screw the pre-assembled connector nut (#2), spring (#7), and plunger (#3) out of the seatpost using the assembly tool.
3. Install the special endcap (#4) onto the housing. Push the housing endcap all the way onto the housing.
4. Slide the connector nut (#2) onto the inner cable (#1) and then feed the inner cable all the way through the housing.
5. Push the plunger (#3) through the holes in the connector nut (#2). Then insert the spring (#7) into the connector nut, on top of the plunger.
6. Use the included installation tool (#6) to screw the connector nut with plunger and inner cable into the bottom of the seat post. **Use no more torque than hand-tight.**
7. Insert the post to the desired ride height into the frame. While pushing the post down into the frame, gently pull on the front end of the outer cable housing.

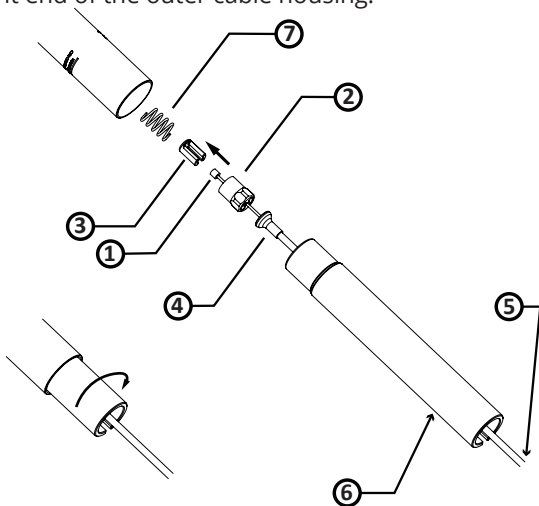

INSTALLATION

STEP 2: CONNECTING CABLE TO SEATPOST

8. Keep a little tension on the inner cable too, to avoid accidental disconnection of endcap (#4) and housing (#5). Secure the post in position.
9. Hold the outer housing to the access point of your remote and rotate your handlebar at least 90° in both directions to simulate the desired cable length. Make a mark on the outer housing, where you find it the perfect length for your application.
10. Remove the post from the seat tube to shorten the housing and pull the inner cable out of the housing, too. Trim the outer housing to length without cutting the inner cable.
11. Re-insert and secure the post into the seat tube to desired position. The endcap (#4) has to touch the plunger (#3). Make sure to always keep a little tension on the inner and outer cable, so all parts stay together. Make sure to leave some cable slack underneath the post.

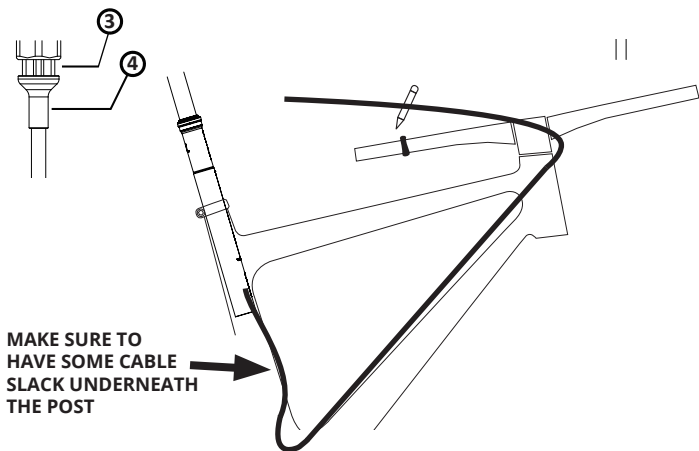

STEP 3: INNER CABLE ADJUSTING

1. Insert the inner cable through the remote lever and insert the cable housing into its seat. Make sure that there is no slack in the inner cable. Tighten the pinch bolt (Triggy) or the barrel nut (2X remote) with 2 Nm.
2. Adjust the tension with the cable tensioner on the lever, so there is no play in the cable. If the tension is too high, it will permanently activate the post. A low tension will cause cable flex, and the post will not reach its full speed.
3. Cut the inner cable and secure it with an end cap.

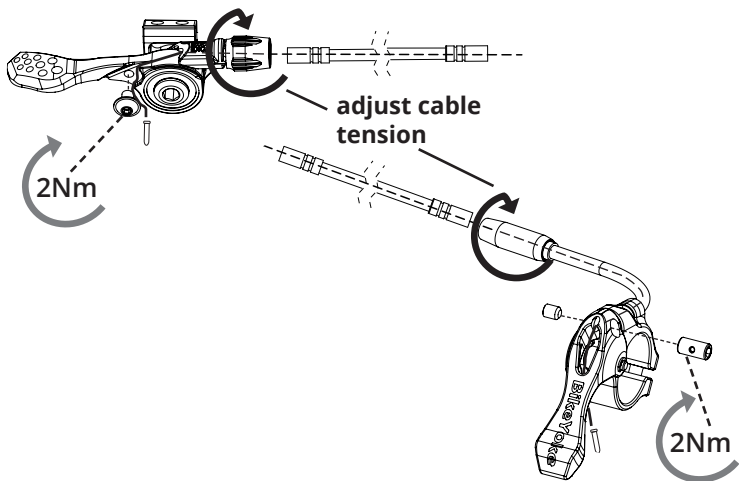

INSTALLATION

STEP 4: MINIMUM INSERTION DEPTH

All seatpost models must be inserted into the bicycle's seat tube while covering the minimum insertion line indicated on the seatpost. **If your seatpost is shortened, the minimum insertion depth is 100 mm.**



WARNING: Insufficient seatpost insertion into the bicycle frame's seat tube could result in damage to the seatpost and/or bicycle, causing loss of control, which could lead to serious injury or death. In case your frame requires more minimum insertion depth than the post, follow the frame specification.



Do not over-torque your frame's seat clamp as this may inhibit proper function of your seatpost. Use as little torque as possible. Your post should not move into the frame while riding, but it is okay for it to rotate under impact to avoid damage by overload.

SEAT CLAMP TORQUE:

Tighten your frame's seat collar to a **maximum torque of 5 Nm.**

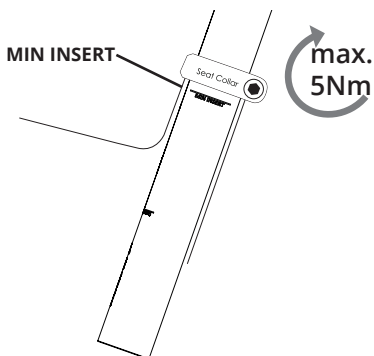

SHORTENING LOWER TUBE

The REVIVE 272 allows you to shorten the lower tube unit by **up to 100 mm**.

Minimum insertion length of your REVIVE 272 is 100 mm, no matter if the post is cut or not! **The factory mark for minimum insert only applies for uncut posts.**

After cutting your post, we recommend to mark a new minimum insertion line with a distance of at least 100 mm from the end of the cut edge. Use only proper tools to cut your post, that do not deform inner and/or outer diameter of the lower tube. A proper tool would be a fine and sharp metal hacksaw. Make sure to deburr the edges after cutting.



Remove cable and attachment parts before cutting! Use the supplied cable assembly tool.

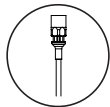

CAUTION: Only shorten the lower tube unit yourself if you have sufficient expertise. Otherwise contact a BikeYoke dealer!

EXAMPLE:

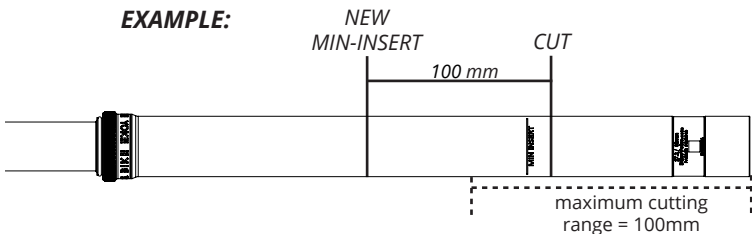

INSTALLATION

STEP 4: INSERTING SEATPOST

Insert the seatpost into your seat tube.

When inserting or extending, make sure you do not pull too hard on the outer housing, while guiding it through the internals of your frame.



Insert slowly and carefully! When inserting, make sure there are no such things as pivot points, bent tubes, ... inside your seat tube that can interfere with the seatpost.



You should always use a good quality grease on contacting faces between seatpost and seat tube in order to prevent corrosion. Use friction paste only if proper clamping is impossible with greased components. Contact us before applying friction paste.



Make sure your post does not slip inside the seat tube when sitting on it, before going out for a real ride.



Over-tightening your frame's seat clamp might lead to a stuck post and/or increased wear. Use only as much torque as you need to keep the post in place during normal riding. It is appropriate for the post to rotate or slip under higher input forces to prevent overload.

Never exceed 5 Nm of torque!



There is only one position for seatpost direction, saddle and saddle clamp orientation.

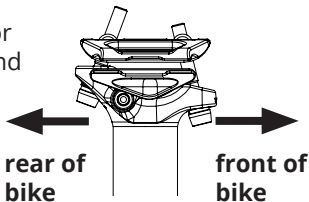

STEP 5: SADDLE INSTALLATION

Remove the saddle clamp bolts, barrel nuts, and upper and lower saddle clamps with a T25 Torx wrench.

To install the saddle, replace the two saddle clamp bolts, barrel nuts, upper and lower saddle clamps in the order they were removed. Ensure that the rails of your saddle rest in the channel provided by the upper and lower saddle clamps before tightening.

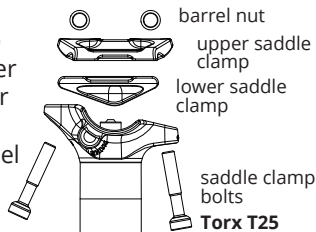

Adjust the saddle angle by tightening the two saddle clamp bolts. Tighten both bolts evenly and alternately to the maximum torque specified on the seatpost. Ensure that the shaft or thread of the bolts does not contact the post and cause the bolts to bend.

REVIVE 272 saddle clamp works with standard rails, oval rails and carbon rails (7x7, 7x9 and 7x10mm).

CAUTION: GREASE SHOULD NOT BE USED ON THE THREADED CONNECTIONS!



CAUTION: With seatpost fully dropped and rear suspension fully compressed, make sure there is sufficient clearance between the saddle and the tire.

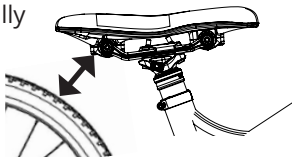

BEFORE FIRST RIDE

When you receive your post, it will have travelled a long way to reach you. Do a hydraulic reset using the REVIVE's patented reset feature after installing the post:

- 1. Extend the post completely by pushing the remote.**
2. Use the reset lever or a 4 mm Allen key to turn the reset valve clockwise until you feel a stop.
- 3. Push on the saddle to drop the post completely,** while keeping the reset valve open.
4. Release the reset valve and then let go of the saddle.
5. To extend the post, push the remote.

After this procedure, the correct function should be restored completely. Repeat this procedure after a few minutes if the post still feels springy.

When your post begins to feel springy, use the reset function. „Springyness“ can be caused by storing your bike upside down or lying on its side. Whenever possible, store or park your bike upright to avoid having to reset it.

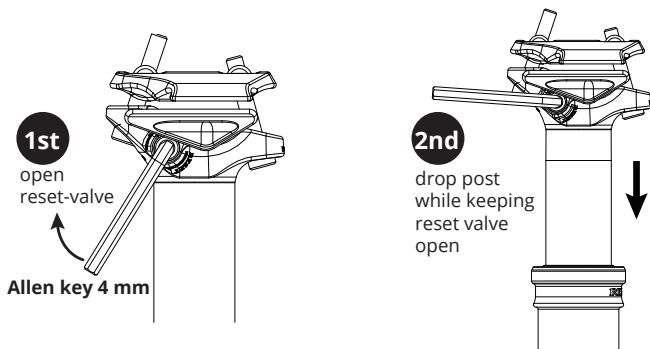

DROP AND EXTEND

The saddle can be dropped by (1) unweighting it first, (2) then pushing the remote, and (3) sitting on the saddle. Ensure smooth action and reduce wear on pins and bushings inside the post by applying force only in the direction of the seat tube axis.

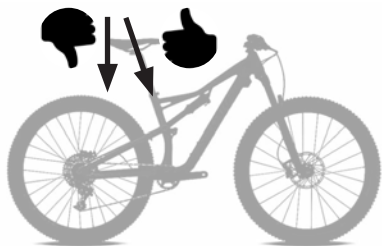

To raise the saddle, push the remote with unweighted saddle. Once the desired position is reached, release the trigger. You can set the saddle height infinitely in any position within the post's travel range.

Your post might need to be manually broken loose if it hasn't been used or adjusted for a long time, since the seals tend to stick to the contacting surfaces.

For this initial „break-away“ just push the remote and then gently push or pull the saddle until the post starts moving.

Dissimilar to posts of other manufacturers it is acceptable for BikeYoke droppers to carefully pull on the saddle or lift the bike on the saddle.

USAGE

ADJUSTING RETURN SPEED

Your REVIVE 272 comes with a factory setting of 240~250 psi in air pressure. This pressure will provide a good balance between return speed and lever force. However, if you feel your return speed is too slow, you can make your post faster by increasing air pressure up to a **maximum of 290 psi**.



CAUTION: Safety glasses and gloves must always be worn when adjusting the air pressure, since the dropper post contains high pressures and suspension fluid!



WARNING: Keep your post right side up and fully extended, when adjusting air pressure. Never operate the air valve, while the post is laying horizontally or upside down or you will cause suspension fluid to leak out of the post under high pressure! This can cause severe injuries!

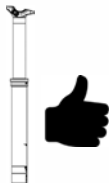

1. Reset the post and then fully extend to maximum length before adjusting air pressure. Let the post rest for 30 seconds.
2. Remove the saddle clamps.
3. Move the lever to upward position using a 4 mm Allen key or the reset lever.

ADJUSTING RETURN SPEED

4. Remove the valve cap from the valve housing.
Do not lose this small plug since it is essential for proper reset function.
5. Attach the air valve adapter and then attach the shock pump onto the adapter. Make sure not to overtighten the shock connection.
6. Pump the post to desired pressure. We do not recommend pressures lower than 210 psi, since it can make the post become very slow. **Maximum pressure is 290 psi.** We recommend to use a high quality shock pump with a 2-step valve to avoid air loss, when detaching the pump.
7. Remove pump and adapter from the post.
8. Clean your post from any excessive suspension fluid.
9. Reinstall all previously removed parts in the order they were removed.

Instead of using the air adapter, you can also remove the reset axle and attach the pump directly.

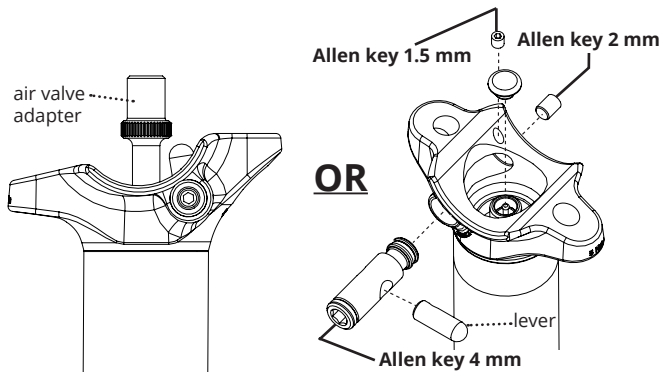

SERVICE

MAINTENANCE

You can expect reliable service from this high-performance product if properly installed and regularly maintained by an authorized BikeYoke service center or a qualified service technician.

For assistance locating a qualified service technician, visit www.bikeyoke.com.



WARNING: Do not disassemble your seatpost by yourself unless you are a skilled and authorized technician! Failure to follow these warnings and instructions will immediately void your warranty!



CAUTION: When working on the seatpost, gloves and safety glasses must always be worn! As some of the components are under high pressure, disassembling the seatpost may cause damage and severe personal injury.

Besides routine maintenance, the operator must check the seatpost every time it is used to ensure proper operation.

Your new seatpost is warranted for a period of two years from the date of purchase. The warranty is expressly limited to the repair or replacement of the defective part and is the sole remedy of the warranty.

MAINTENANCE PLAN	BEFORE/ AFTER EVERY RIDE	EVERY 5 RIDES	MINIMUM EVERY 12 MONTHS OR AFTER 100 HOURS OF OPERATION*	UPON NEED
<ul style="list-style-type: none"> • Check saddle clamps for proper fit • Inspect the post for damage • Check function 	X			
<ul style="list-style-type: none"> • Gently wipe off dirt & water (no power wash!) • make sure no water enters the frame during washing (humidity can cause corrosion) • Store bike in a dry place 	X			
<ul style="list-style-type: none"> • unthread wiper collar • clean and regrease bushing/wiper area 		X		
<ul style="list-style-type: none"> • Lower tube service** 			X	
<ul style="list-style-type: none"> • Full cartridge service** 				X

* whichever comes first

** Complete maintenance plan, instructions and video tutorials can be found on www.bikeyoke.com!

EVERY THREE MONTHS:

To prevent the post from seizing up inside your frame (galvanic corrosion), remove the post, clean the post's lower tube and the frame's seat tube, and regrease the post before re-inserting.

Before longer periods of non-use (>1 month), be sure to carry out a service on the lower tube unit to prevent corrosion damage due to humidity.

Depending on the amount of use and riding conditions, a shorter maintenance interval may be necessary in order to ensure a smooth function of your BikeYoke seatpost!

Is there a weight limit on the REVIVE 272 dropper post?

Our REVIVE 272 has a model specific maximum rider weight. See the detailed weight limits on our website www.bikeyoke.com.

Can I use other remotes than BikeYoke?

We support all commonly available cable dropper remotes. To provide full return speed and smooth drop feel, your remote should have a least 10 mm of cable pull for REVIVE, REVIVE MAX and DIVINE, and at least 5 mm of cable pull for REVIVE 272, DIVINE SL and SL RASCAL.

Can I mount saddles that have carbon rails and/or high-oval rails to my post?

Our REVIVE 272 dropper is compatible with standard 7x7 mm and oval rails 7x9 or 7x10 mm made from carbon or alloy.

When do I use the reset-function of my REVIVE 272?

You should do an initial reset after you first receive your post. After that, use the reset function only if your post starts to get springy. Do not use it to play around!

Can I clamp my BikeYoke seatpost in the assembly stand?

We recommend to clamp only the lower tube unit with care.

Can I get spare parts for my REVIVE 272?

We have all important spare parts available in our online shop, at our distributors and listed BikeYoke dealers. Other parts are available on demand.

My seatpost has lateral play. Is this normal?

To achieve smooth action, dropper seatposts need to have a minimal amount of lateral and rotational play. This play, when new, is completely normal and harmless.

Is there anything I need to consider when lowering my post?

Before pushing the remote lever, slightly unweight your saddle. Always apply the drop force along the seat tube direction!

My post slightly compresses under load. Is that normal?

A small amount of compression movement is absolutely normal and harmless, and can be up to 1-2 mm.

Which type of bike are BikeYoke seatposts for?

BikeYoke seatposts can be equipped to any type of bike, whether mountain, gravel, city or e-bike.

What do I have to consider when installing the saddle?

Alternately tighten the clamping bolts to the torque specified on the dropper post.

IMPORTANT: Do not grease the saddle clamp bolts.

Can I lift my bike on the saddle?

It is acceptable for BikeYoke droppers to carefully lift the bike on the saddle. When pulling on the saddle too quickly, you may have to use the reset function afterwards.

Is it okay to use t-bar lifts with my BikeYoke seatpost?

BikeYoke generally advises against using t-bar lifts. In addition to the obvious risk of scratching the post's coating, the multitude of lift variants result in incalculable loads on the post, which can lead to possible late effects. Any use of our seatposts on t-bar lifts is expressly at the user's own risk and voids the warranty.

For more answers and questions check out our website or service app.

BIKEYOKE SERVICE APP

EVERYTHING YOU
NEED TO KNOW!

ASSEMBLY VIDEOS
TIPPS & TRICKS
SERVICE
FAQ
& MORE



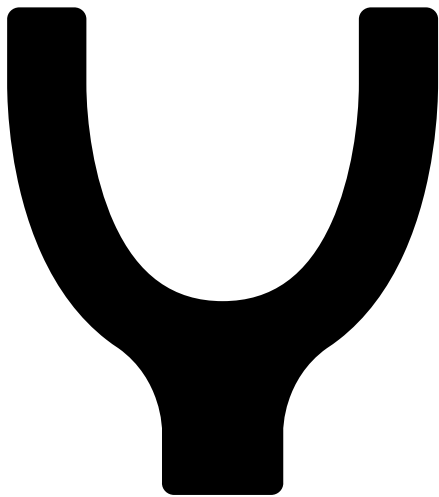

BIKE YOKE

English 01 - 24
Deutsch 25 - 48

MANUAL REVIVE 272

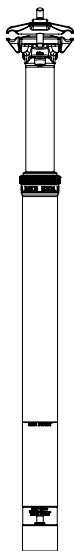

LIES DIESE ANLEITUNG VOR DER NUTZUNG!



SCANNEN UND REGISTRIEREN



**DIGITALES MANUAL
AUCH UNTERWEGS**

MONTAGEVIDEOS

TIPPS & TRICKS

SERVICE

FAQ

... & MEHR

GEWÄHRLEISTUNG	29
VOR DER MONTAGE	30
MONTAGE	
Remotehebel montieren	31-32
Zug einhängen.....	33-34
Zughülle ablängen.....	34
Innenzuglänge bestimmen	35
Einstecktiefe.....	36
Sattelstütze kürzen	36
Einstecken der Sattelstütze	38
Sattel montieren	39
NUTZUNG	
VOR DER ERSTEN AUSFAHRT	40
Absenken und Ausfahren	41
Ausfahrgeschwindigkeit	42-43
SERVICE	
Servicehinweise	44
Wartungsplan.....	45
FAQ	46-47
PROBLEMBEHEBUNG*	48

*Service App

Vielen Dank, dass du dich für eine Vario-Sattelstütze von BikeYoke entschieden hast.

Um dir maximalen und nachhaltigen Fahrspaß mit deiner REVIVE 272 zu garantieren, bitten wir dich, diese Anleitung durchzulesen. Beware diese Anleitung sorgfältig auf.

Falls du deine Stütze einzeln gekauft hast, findest du die Installation Schritt für Schritt erklärt. Bitte beachte, dass deine Stütze regelmäßiger Wartung und Pflege bedarf - siehe entsprechendes Kapitel in diesem Manual.

Viele wichtige und nützliche Tipps findest du auch in unserer Service-App oder auf unserer Webseite **www.bikeyoke.com**.

Viel Spaß und *RIDE ON*
Das Team von BikeYoke

Die Gewährleistung gilt nur für den Erstkäufer und ist nicht übertragbar. Zur Überprüfung des Gewährleistungsanspruchs ist ein Kaufbeleg erforderlich. Die Gewährleistung erstreckt sich nicht auf normale Abnutzung und Verschleiß, routinemäßige Wartungen sowie unsachgemäße Montage oder Verwendung der Sattelstütze.

Bei jeglichen Umbauten oder nicht fachgerecht ausgeführten Servicearbeiten an der Sattelstütze erlischt der Gewährleistungsanspruch. BikeYoke haftet nicht für zusätzliche oder individuelle Kosten, die beim Gewährleistungserbringer anfallen und nicht durch diese Gewährleistung abgedeckt sind.

Der Benutzer trägt das Risiko für Personen- oder Sachschäden, einschließlich Schäden an der Sattelstütze und aller sonstigen Schäden, die aus dem Umbau oder der unsachgemäßen Verwendung der Sattelstütze entstehen. Diese Gewährleistung verleiht dem Verbraucher spezifische Rechte, die von Land zu Land variieren können. Diese Gewährleistung wirkt sich nicht auf die gesetzlichen Verbraucherrechte aus.

Die BikeYoke REVIVE 272 nutzt eine interne Führung des Remotekabels und ist nur für Rahmen vorgesehen, die entsprechend dafür vorbereitet sind.



ACHTUNG: BOHRE KEINE LÖCHER IN DEINEN RAHMEN UND VERÄNDERE IHN AUCH NICHT IN SONSTIGER ART! In solchen Fällen erlischt die Garantie der REVIVE 272 und in den meisten Fällen auch die deines Fahrrades.



WARNUNG: Veränderungen jeglicher Art am Rahmen deines Fahrrades können zum Bruch führen. Dies kann ernsthafte Verletzungen bis hin zum Tod verursachen.

Wenn du nicht sicher bist ob die BikeYoke REVIVE 272 mit deinem Rahmen kompatibel ist, wende dich bitte an deinen Fahrradhersteller oder an ein BikeYoke Service-Center.

VOR DER MONTAGE

Prüfe, ob deine neue BikeYoke Sattelstütze in deinen Rahmen passt. Eine falsche Passung kann Rutschen, eine mangelhafte Performance und Verletzungen verursachen, und zum Erlöschen der Gewährleistung führen.



ACHTUNG: BikeYoke rät dringend davon ab, an deinem Rahmen Modifikationen oder Änderungen jeglicher Art vorzunehmen. Hierdurch kann die Garantie deines Rahmens oder Rades erlöschen und der Rahmen könnte brechen, was zu Verletzungen oder zum Tod führen kann.



Stelle sicher, dass dein Sitzrohr sauber ist. Die Innenseite des Sitzrohres sollte glatt und frei von Gegenständen sein, welche die Sattelstütze ggf. verkratzen könnten.



Verwende beim Einbau ein geeignetes, zähes Fett um Rahmen und Stütze bestmöglich vor Kontaktkorrosion zu schützen.

Verwende reibungserhöhende Montagepasten anstatt Fettes nur dann, wenn die Stütze ansonsten nicht ausreichend geklemmt werden kann.

Verwende keine Pasten, die die Beschichtung der Stütze oder den Rahmen angreifen!



SCHRITT 1: REMOTEHEBEL MONTIEREN (2X)

1. Löse und entferne die Klemmschraube am **2X Remote** mit einem 3er Inbus. Klapp die Lenkerschelle auf, bringe den Hebel in die gewünschte Position und fixiere die Schelle wieder. **Maximales Drehmoment: 1,5 Nm**

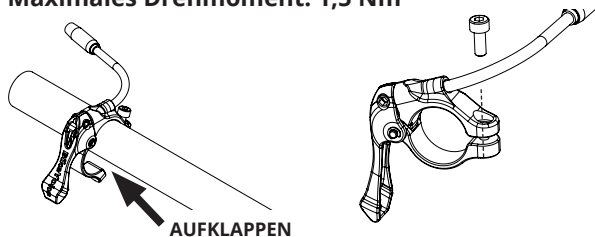

2. Der 2X Remote kann sowohl links als auch rechts am Lenker montiert werden.

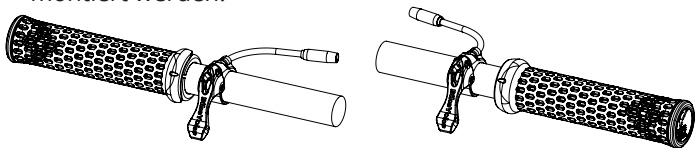

3. Montiere den mitgelieferten Winkelabgang.

Wichtige Information:

Für die Betätigung der Stütze ist eine **bewegliche Außenzughülle** (!) notwendig. Fixiere die Zughülle nicht im Rahmen und stelle sicher, dass sich die Zughülle bis zu 5 mm frei in Richtung der Stütze bewegen kann. Achte darauf, dass das Kabel innerhalb des Rahmens ausreichend Spiel hat (siehe Seite 34).

MONTAGE

SCHRITT 1: REMOTEHEBEL MONTIEREN (TRIGGY)

Der **Triggy Remote** kann lediglich an der linken Lenkerseite montiert werden. Das Drehmoment für die Klemmschraube beträgt **maximal 1,5 Nm**.

Der Triggy kann mittels separater Montageschelle oder (optional) I-Spec Adapter am Lenker angebracht werden.

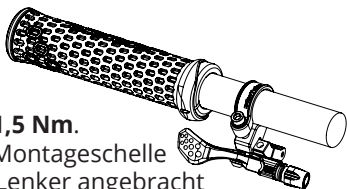

I-Spec Adapter Anbauschema

Fixierungspin (1 Nm)

Tonnenmutter

Schraube M5x6 (4 Nm)

Schraube M5x10 (4 Nm)

I-Spec B

Schraube M5x10 (4 Nm)

I-Spec II

Schraube M5x12 (4 Nm)

Befestigungsmutter

Schraube M5x6 (4 Nm)

I-Spec EV

SCHRITT 2: ZUG MIT DER STÜTZE VERBINDEN

HINWEIS: Betätige die Stütze niemals manuell, ohne dass Überwurfmutter #2, Stempel #3 und Feder #7 montiert sind!

1. Verlege die Zugaußenhülle (#5) durch deinen Rahmen.
2. Schraube die vormontierte Überwurfmutter (#2) samt Stempel (#3) mit dem Montagewerkzeug aus der Stütze.
3. Installiere die Endkappe (#4) auf der Außenhülle (#5). Stelle sicher, dass sie komplett aufgesteckt ist.
4. Schiebe die Überwurfmutter (#2) über den Innenzug (#1) und führe ihn von hinten nach vorne durch die Außenhülle.
5. Stecke den Stempel (#3) von hinten durch die Überwurfmutter (#2), bis er auf dem Zugnippel aufliegt und die beiden Führungsfinger durch die Mutter reichen. Platziere die Feder (#7) in der Überwurfmutter #2 über dem Stempel.
6. Schraube die Überwurfmutter (#2) mit dem mitgelieferten Montagewerkzeug (#6) **handfest** in die Stütze.
7. Schiebe die Stütze bis auf die gewünschte Höhe in den Rahmen. Halte dabei von vorne immer etwas Spannung auf Zug und Hülle, damit die einzelnen Teile zusammenbleiben.

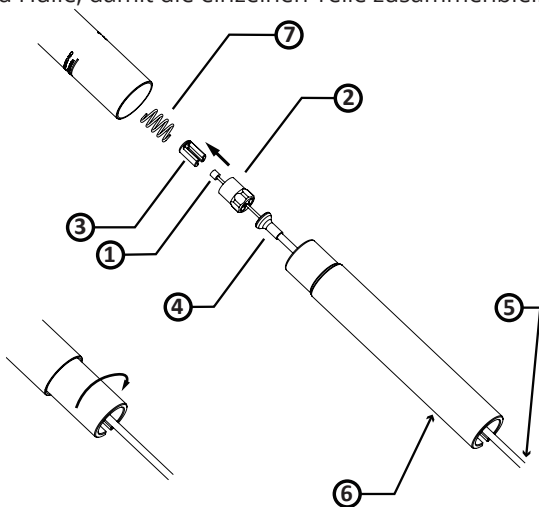

SCHRITT 2: ZUG MIT DER STÜTZE VERBINDEN

8. Halte die Außenhülle an den Remote-Hebel und simuliere einen großen Lenkeinschlag in beide Richtungen, um die notwendige Zuglänge zu bestimmen. Markiere die gewünschte Zuglänge.
9. Nimm die Stütze aus dem Rahmen, um die Außenhülle zu kürzen. Ziehe den Innenzug dabei aus der Außenhülle, um ihn beim Kürzen nicht zu beschädigen.
10. Führe den Innenzug wieder durch die Außenhülle und schiebe die Stütze in den Rahmen. Achte darauf, dass die Endkappe auf der Außenzughülle bündig an der Überwurfmutter anliegt. Wähle die gewünschte Höhe der Stütze und fixiere sie entsprechend der ab Seite 36 beschriebenen Schritte.

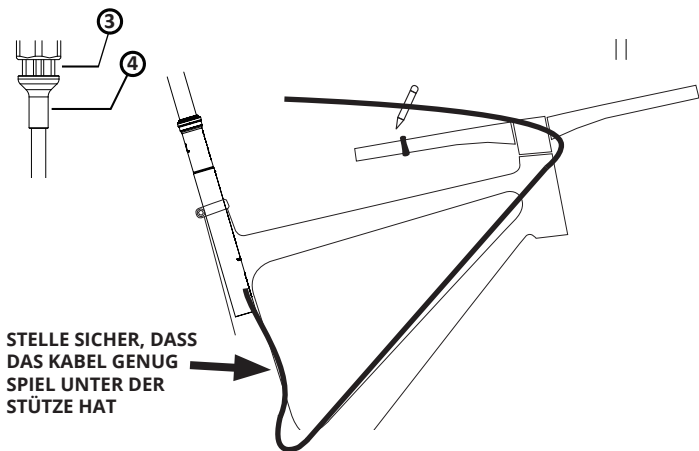

SCHRITT 3: INNENZUG FIXIEREN

1. Führe den Schaltzug durch den Remote-Hebel und stecke die Außenhülle in den Zugspanner. Ziehe am Schaltzug um sicherzustellen, dass kein Spiel vorhanden ist und klemme den Zug mit der Klemmschraube (Triggy) oder der Klemmtonne (2X).

DREHMOMENT: 2 Nm

2. Stelle über den Zugspanner am Hebel (Triggy) oder am Winkelabgang (2X) die Spannung so ein, dass kein Spiel vorhanden ist, aber auch der Zug nicht zu stark vorgespannt ist und die Stütze permanent auslöst.

3. Kürze den überschüssigen Innenzug und sichere das Ende mit einem Endkämpchen.

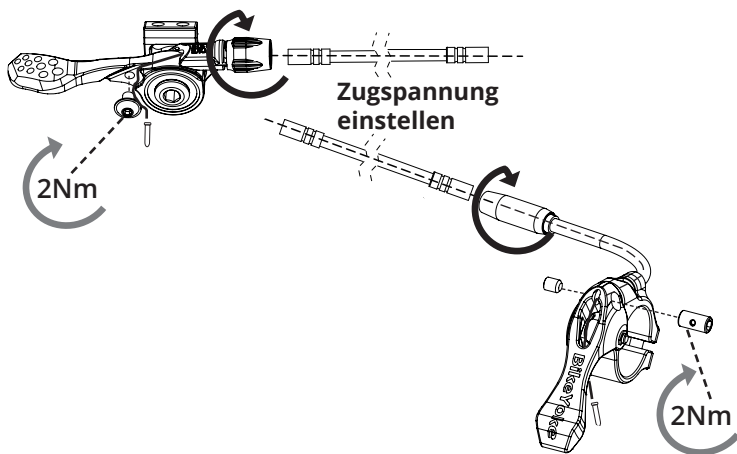

SCHRITT 4: EINSTECKTIEFE SATTELSTÜTZE

Die Sattelstütze ist mindestens so tief in das Sitzrohr des Fahrrades einzustecken, dass die Minimum-Insert-Markierung komplett vom Sitzrohr verdeckt ist (ungekürzte Stütze), oder mindestens eine minimale Einschubtiefe von 100 mm erreicht wird! Falls der Hersteller deines Rahmen eine höhere Einstecktiefe fordert, so ist diese unbedingt einzuhalten.



ACHTUNG: Wird die Sattelstütze nicht ausreichend tief in das Sitzrohr des Fahrrades gesteckt, können Schäden an der Sattelstütze und/oder dem Fahrrad entstehen. Ferner kann es dadurch zum Kontrollverlust über das Fahrrad kommen. Dies kann zu schweren bis hin zu tödlichen Verletzungen führen.



* Ziehe die Sattelklemme nicht zu stark an, da dies die Funktion der Stütze negativ beeinträchtigen kann. Klemme stets nur so stark, dass die Stütze beim Fahren nicht in den Rahmen rutscht, sich aber bei einem seitlichen Schlag verdrehen kann. Dies kann helfen, die Stütze vor Überlast und Beschädigung zu schützen.

Anzugsmoment Sattelklemme:

Ziehe die Sattelrohrklemme mit ***maximal 5Nm** an!

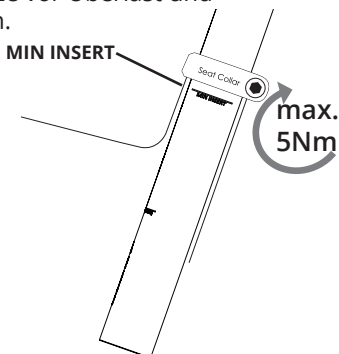

SATTELSTÜTZE KÜRZEN

Die REVIVE 272 ermöglicht dir, die untere Rohreinheit um **bis zu 100mm** zu kürzen.

Die Mindest-Einstecktiefe der REVIVE 272 beträgt 100 mm.

Da die REVIVE 272 kürzbar ist, gilt die werkseitig angebrachte Markierung nur für eine ungekürzte Stütze.

Bei einer gekürzten Stütze empfiehlt es sich deshalb, im Abstand von 100 mm zur Schnittkante eine neue Markierung anzubringen. Kürze deine Stütze nur mit geeignetem Werkzeug, welches eine saubere Schnittkante ohne Deformation des Durchmesser erzeugt.



Demontiere Innenzug und Zughülle vor dem Kürzen. Nutze dazu das mitgelieferte Kabelmontage-Tool.

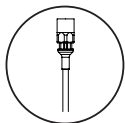

ACHTUNG: Kürze die untere Rohreinheit nur selbst bei ausreichender Fachkenntnis! Wende dich ansonsten an einen BikeYoke Fachhändler.

BEISPIEL:

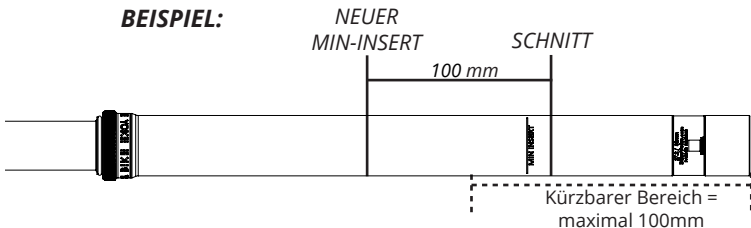

MONTAGE

SCHRITT 4: SATTELSTÜTZE EINSTECKEN

Schiebe die Stütze vorsichtig in das Sitzrohr deines Rahmens.

Ziehe beim Justieren der Stützenposition nicht zu stark an der Zughülle, da diese etwas Spiel zur optimalen Funktion braucht.



WARNUNG: Benutze die Stütze niemals außerhalb des erlaubten Auszugsbereiches. Die Mindesteinstecktiefe muss vom Sitzrohr verdeckt sein (ungekürzte Stütze) oder ein Mindesteinschub von 100 mm erreicht werden. Zu langer Auszug kann die Stütze beschädigen und zum Bruch führen, und zu schweren Verletzungen bis hin zum Tod führen.



Wenn die Stütze tief in das Sitzrohr eingesteckt wird, stelle sicher, dass im Inneren des Sitzrohres nichts mit der Stütze kollidieren kann (z.B. Lagerpunkte, Schweißraupen, Kabelführungen).



Benutze geeignetes Fett zur Vermeidung von Korrosion zwischen Sitzrohr und Stütze. Reibungserhöhende Pasten sollten nur verwendet werden, falls die Stütze mit Fett nicht ausreichend geklemmt werden kann. Kontaktiere uns in solch einem Fall.



Ziehe die Sattelklemme mit maximal 5 Nm an (siehe S. 36). Zu hohes Anzugsmoment kann die Funktion der Stütze negativ beeinflussen.



Es gibt genau eine erlaubte Ausrichtung/Orientierung der Sattelstütze für Stützenkopf und Sattelklemmschalen.

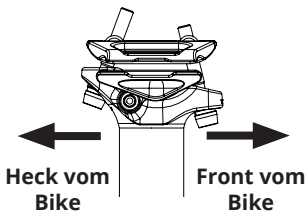

SCHRITT 5: SATTEL MONTIEREN

Um den Sattel zu montieren, löse zunächst die beiden Sattelklemmschrauben, die zugehörigen Tonnenmuttern und beide Sattelklemmschalen mithilfe eines Torx T25 Schlüssels.

Löse nur soweit, bis du genügend Spiel hast, um das Sattelgestänge zwischen den beiden Klemmschalen zu positionieren.

Achte auf die richtige Ausrichtung der Klemmschalen und den Klemmbereich deines Sattelgestänges!

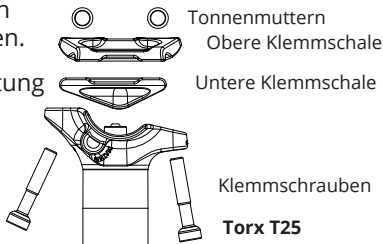

Ziehe **abwechselnd** beide Klemmschrauben an, bis der auf der Stütze angegebene Drehmoment und der gewünschte Neigungswinkel der Klemmschalen erreicht sind. Dabei dürfen die Schrauben nie mit dem Schaft oder dem Gewinde seitlich am Stützenkopf oder den Klemmschalen anliegen.

REVIVE 272 Klemmschalen sind neben runden und ovalen Sattelgestängen auch geeignet für Carbon-Sattelgestänge (7x7, 7x9 und 7x10mm).

WICHTIG: KLEMMSCHRAUBEN OHNE FETT MONTIEREN!



ACHTUNG: Achte darauf, dass bei abgesenktem Sattel bei vollem Einfedern des Hinterrades ausreichend Platz zwischen Sattel und Reifen vorhanden ist.

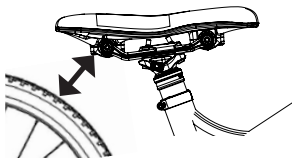

VOR DER ERSTEN AUSFAHRT

Durch den langen Transportweg bis zu dir kann es notwendig sein, den Hydraulikkreislauf nach Erhalt erstmalig zu resettten.

- 1. Drücke den Remote-Hebel, um die Stütze auszufahren.**
- 2. Drehe das Reset-Ventil vorsichtig mithilfe eines 4 mm Inbusschlüssels im Uhrzeigersinn bis zum Anschlag.**
- 3. Senke die Stütze per Hand ab, während du das Reset-Ventil auf Anschlag hältst.**
- 4. Löse das Reset-Ventil und entlaste erst dann den Sattel.**
- 5. Drücke den Remote-Hebel, um die Stütze auszufahren.**

Nach dieser Prozedur sollte eine feste Arretierung der Stütze wieder gegeben sein. Falls die Stütze bei Belastung noch immer leicht einfedert, musst du den Reset-Vorgang wiederholen, falls nötig zwischen den Reset-Vorgängen ein paar Minuten warten, um dem Öl Zeit zu geben, sich zu beruhigen.

Benutze die Reset-Funktion, sobald deine Stütze anfängt, unangenehm zu federn. Dies kann beispielsweise passieren, wenn du die Stütze kopfüber oder liegend betätigst, oder kopfüber oder liegend über einen längeren Zeitraum aufbewarst oder transportierst.

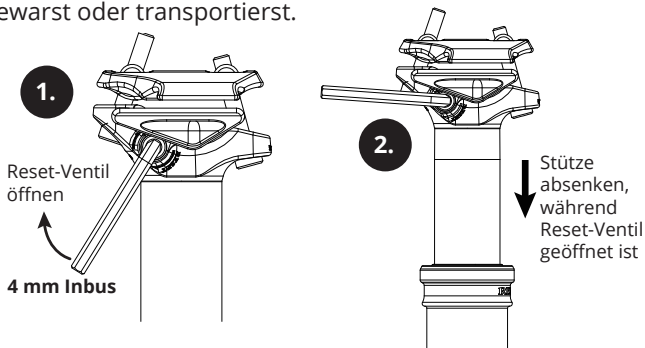

ABSENKEN UND AUSFAHREN

Um den Sattel abzusenken, betätige den Lenkerhebel und belaste den Sattel durch Aufsitzen oder per Hand. Belaste den Sattel, bzw. die Sattelstütze immer in Richtung der Längsachse der Stütze.

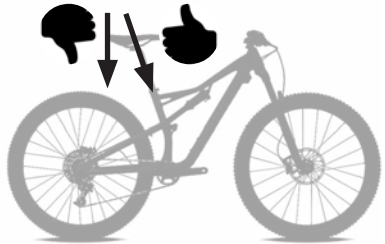

So gleitet die Stütze am leichtesten und die Lager werden am wenigsten beansprucht. Um den Sattel auszufahren, betätige den Lenkerhebel und entlaste den Sattel. Sobald die gewünschte Position des Sattels erreicht ist, lasse den Lenkerhebel los, und die Stütze verweilt in dieser Position. Die Sattelhöhe kann beliebig stufenlos zwischen den beiden Endpositionen gewählt werden.

Falls die Stütze längere Zeit nicht bewegt wurde, kann es vorkommen, dass die Dichtungen leicht angehaftet sind, und die Stütze sich nicht sofort per Hebeldruck aus abgesenkter Position nach oben in Bewegung setzt. Um die Stütze in Bewegung zu setzen, kann es dann notwendig sein, die Stütze zunächst per Hebeldruck und gleichzeitig leichtem Druck oder Zug am Sattel initial loszubrechen. Nach wenigen Einfederungsvorgängen wird die Stütze dann wie gewohnt funktionieren.

Anders als bei anderen höhenverstellbaren Stützen schadet es dem Hydrauliksystem der REVIVE 272 nicht, wenn an der Stütze leicht gezogen wird, beispielsweise wenn das Fahrrad am Sattel aufgehängt oder angehoben wird.

AUSFAHRGESCHWINDIGKEIT

Deine REVIVE 272 Sattelstütze wird werksseitig mit einem Druck von 240-250 psi befüllt. Mit diesem Druck wird eine für die meisten Bedürfnisse ausreichende Ausfahrsgeschwindigkeit bei gleichzeitig niedriger Hebelkraft erreicht. Falls dir die Ausfahrsgeschwindigkeit zu niedrig ist, kannst du diese über höheren Druck in der Stütze anpassen. **Der maximal erlaubte Druck beträgt 290 psi.**



VORSICHT: Trage beim Einstellen des Druckes der Stütze immer eine Sicherheitsbrille. Die Stütze steht unter hohem Druck und Hydraulikflüssigkeit kann unter hoher Geschwindigkeit austreten.



ACHTUNG: Halte deine Stütze beim Einstellen des Druckes immer mit dem Stützenkopf nach oben zeigend. Betätige das Luftventil nie in liegendem Zustand, da Hydraulikflüssigkeit unter hohem Druck austreten würde! Dies kann zu schweren Verletzungen führen.



1. Resette die Stütze, lasse sie komplett ausfahren und lasse sie für ca. 30 Sekunden aufrecht stehen.
2. Entferne die Sattelklemmteile.
3. Stelle den Reset-Hebel nach oben, indem du mit dem 4 mm Inbusschlüssel entgegen dem Uhrzeigersinn drehst.

AUSFAHRGESCHWINDIGKEIT

4. Entferne die kleine Edelstahlkappe vom Ventilgehäuse. Verliere diese Kappe nicht, da sie essenziell für eine einwandfreie Reset-Funktion ist.
5. Schraube den mitgelieferten Ventiladapter und eine geeignete Dämpferpumpe auf das Ventil.
6. Befülle die Stütze mit dem gewünschten Druck. Wir empfehlen keine Drücke unter 210 psi, da die Stütze zu langsam würde.
Drücke über 290 psi sind nicht erlaubt!
Benutze eine Pumpe mit doppelstufigem Ventil, um Druckverlust beim Abschrauben zu verhindern.
7. Entferne Pumpe und Adapter von der Stütze.
8. Reinige deine Stütze und entferne ggf. ausgetretenes, überschüssiges Öl.
9. Installiere alle zuvor entfernten Teile wieder in der richtigen Reihenfolge.

Alternativ zur Befüllung mit dem Ventiladapter kann die Stütze auch ohne diesen befüllt werden. Dazu muss der Reset-Hebel entfernt werden, um genug Platz für den Pumpenkopf zu schaffen

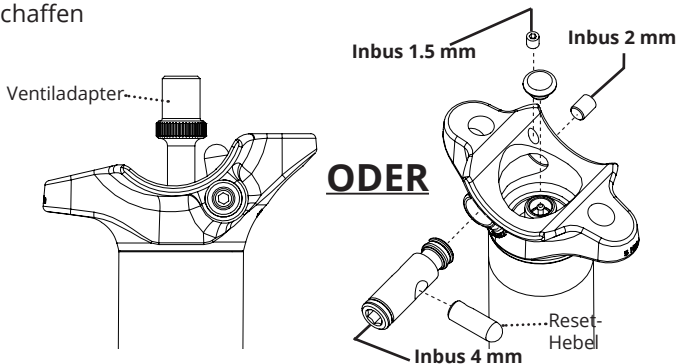

WARTUNG

BikeYoke Sattelstützen sind leistungsfähige Fahrradbauteile, die unbedingt regelmäßiger Wartung und Service bedürfen. Bei ordnungsgemäßigem Einbau und regelmäßiger Wartung durch ein autorisiertes BikeYoke Service-Center wird das Produkt zuverlässig funktionieren.

Kontaktinformationen zu unseren Service-Centern findest du auf unserer Website www.bikeyoke.com



Alle Wartungs- und Servicearbeiten sowie Reparaturen setzen erforderliche Fachkenntnisse voraus und müssen von geschultem Personal ausgeführt werden. Selbst durchgeführte Service- oder Wartungsarbeiten, sowie Reparaturen, erfolgen ausdrücklich auf eigene Gefahr! Bei Nichteinhaltung dieser Warnhinweise und Anweisungen erlischt der Gewährleistungsanspruch mit sofortiger Wirkung.



WARNUNG: Zerlege niemals deine Sattelstütze ohne ausreichende technische Fachkenntnisse! Dies kann zu schweren Personenschäden führen, da einige Baugruppen unter hohem Druck stehen.

Zusätzlich zu den Wartungsarbeiten muss die Stütze vor jeder Nutzung vom Fahrer Routine-Checks unterzogen werden, um eine einwandfreie Funktion zu gewährleisten.

Für deine neue Sattelstütze gilt ein Gewährleistungszeitraum von zwei Jahren ab dem Kaufdatum. Die Gewährleistung ist ausdrücklich auf die Reparatur oder Ersatzlieferung des defekten Teils beschränkt und bildet das einzige Rechtsmittel, das aus der Gewährleistung entsteht.

WARTUNGSPLAN	VOR/ NACH JEDER FAHRT	ALLE 5 FAHRTEN	MINDESTENS ALLE 12 MONATE ODER NACH 100 BETRIEBS- STUNDEN*	BEI BEDARF
<ul style="list-style-type: none"> • Klemmung von Stütze und Sattel prüfen • Sichtprüfung auf Beschädigung • Funktionsprüfung 	X			
<ul style="list-style-type: none"> • Behutsames Reinigen (kein Hochdruck!) • Wassereintritt in den Rahmen vermeiden (Feuchtigkeit kann zu Korrosion führen) • Trockenen Standplatz wählen 	X			
<ul style="list-style-type: none"> • Abstreiferkappe abschrauben • Gleitlager und Abstreifer säubern und fetten 		X		
<ul style="list-style-type: none"> • Unterer Rohr Service / Lower Tube Service** 			X	
<ul style="list-style-type: none"> • Kompletter Kartuschen-Service 				X

* je nachdem, was zuerst eintritt

** Den vollständigen Wartungsplan, Anleitungen und Video-Tutorials findest du auf www.bikeyoke.com!

ALLE DREI MONATE:

Um ein Festbacken der Stütze im Rahmen zu verhindern (galvanische Korrosion), nehme die Stütze heraus, reinige das untere Rohr der Stütze und das Sitzrohr des Rahmens, und fette die Stütze vor dem Wiedereinbau neu ein.

Führe vor längeren Standzeiten (>1 Monat) unbedingt einen Service der unteren Rohreinheit durch, um Korrosionsschäden durch Feuchtigkeit zu vermeiden.

Je nach Grad der Nutzung und Nutzungsumgebung muss gegebenenfalls ein kürzerer Wartungsintervall gewählt werden, um die reibungslose Funktion der Stütze auf lange Zeit zu gewähren!

Gibt es eine Gewichtsbeschränkung für die REVIVE 272?

Die REVIVE 272 hat ein modellspezifisches maximales Fahrergewicht. Weitere Details sind auf www.bikeyoke.com zu finden.

Welche anderen Remotes kann ich nutzen?

Prinzipiell funktioniert jeder Bedienhebel mit Zug-Klemmung am Hebel. Um die volle Ausfahrgeschwindigkeit und geschmeidiges Einfahren zu erreichen sollte der Hebel mindestens 10 mm Kabelzug haben für REVIVE, REVIVE MAX und DIVINE, und mindestens 5 mm Kabelzug für REVIVE 272, DIVINE SL und DIVINE SL Rascal.

Kann ich Sättel mit Carbon-Rails und/oder hochovalen Rails an meiner Stütze montieren?

Unsere Sattelstützen sind mit runden 7x7 mm und mit hochovalen 7x9, sowie 7x10 mm Sattelrails kompatibel.

Wie oft muss ich den Reset der Sattelstütze machen?

Die Resetfunktion muss nur dann bemüht werden, wenn die Stütze bei Belastung mehr als 3 mm anfängt zu federn. Bei leichtem Nachgeben einer neuen Stütze sollte diese vor der ersten Inbetriebnahme resettet werden.

Kann ich meine Stütze im Montageständer einspannen?

Wir empfehlen nur die untere Rohreinheit mit Bedacht einzuspannen.

Gibt es Ersatzteile für meine BikeYoke-Stütze?

Alle gängigen Ersatzteile für deine Stütze sind über den Fachhandel oder unseren Webshop erhältlich.

Meine Stütze gibt minimal nach, wenn ich sie belaste?

Ein leichtes Nachgeben der Stütze unter Belastung um 1-2 mm ist normal und unbedenklich.

Muss ich beim Absenken meiner Stütze etwas berücksichtigen?

Belaste die Stütze zum Absenken immer in Längsrichtung zum Sitzrohr. Entlaste die Stütze vor dem Betätigen des Remotehebels kurz von deinem Körpergewicht.

Meine Stütze hat seitliches Spiel. Ist das normal?

Um ein weiches Ansprechverhalten zu erreichen, weisen Vario-Stützen aller Hersteller minimales Spiel auf. Dieses seitliche Spiel ist völlig normal und unbedenklich.

Für welche Einsatzzwecke sind BikeYoke-Stützen geeignet?

Mit unseren Stützen kannst du jedes Fahrrad ausrüsten, egal ob Gravel-, Mountain- oder E-Bike.

Was muss ich bei der Sattelmontage beachten?

Ziehe die Sattelklemmschrauben mit dem auf der Stütze angegebenen Drehmoment an. **WICHTIG:** Die Klemmschrauben dürfen nicht gefettet sein, da dies zu erhöhter Zugbelastung führt.

Darf ich mein Bike am Sattel hochheben, oder passiert etwas, wenn ich versehentlich am Sattel ziehe?

Das Bike am Sattel anzuheben ist in der Regel kein Problem. Sollte die Stütze Luft ziehen und nachgeben kannst du die Resetfunktion durchführen.

Kann ich mit meiner BikeYoke Sattelstütze Lifte benutzen?

Wir raten generell von der Nutzung von Schleppliften ab. Neben der Gefahr, die Beschichtung zu verkratzen, kommt es zu nicht kalkulierbaren Belastungen der Stütze, die zu Spätfolgen führen können. Eine Nutzung unserer Stützen an Schleppliften erfolgt ausdrücklich auf eigene Verantwortung und unter Erlöschen der Gewährleistung.

Mehr Fragen und Antworten findet ihr auf unserer Webseite oder in unserer Service App.

BIKEYOKE SERVICE APP

**ALLES WAS DU WISSEN
MUSST!**

**MONTAGEVIDEOS
TIPPS & TRICKS
SERVICE
FAQ
& MEHR**

